

Produktbeschreibung

C
F
-
S
t
a
t
i
v
s
P
a
b
i
l
a
k
t
O
E
m
Z
u
b
e
h
ö
r
s
t
a
b
S
M
t
a
p
h
e
r
r
i
o
p
h
r
M
O
Q

K
u
n
d
e
n
s
p
e
k
b
g
b
s
c
h
e
s
L
o
g
o
H
e
r
B
s
t
e
r
S
p
r
i
n
g
s

H
e
r
s
t
e
l
l
e
r
v
o
n
R
i
g
s
R
e
g
e
l
m
ä
u
s
t
e
r
P
u
b
l
i
c
h
e
i
t
e
r
k
m
a
l
e

L
/
C
T
Z
F
h
h
d
a
g
d
e
r
e

Produkte zeigen

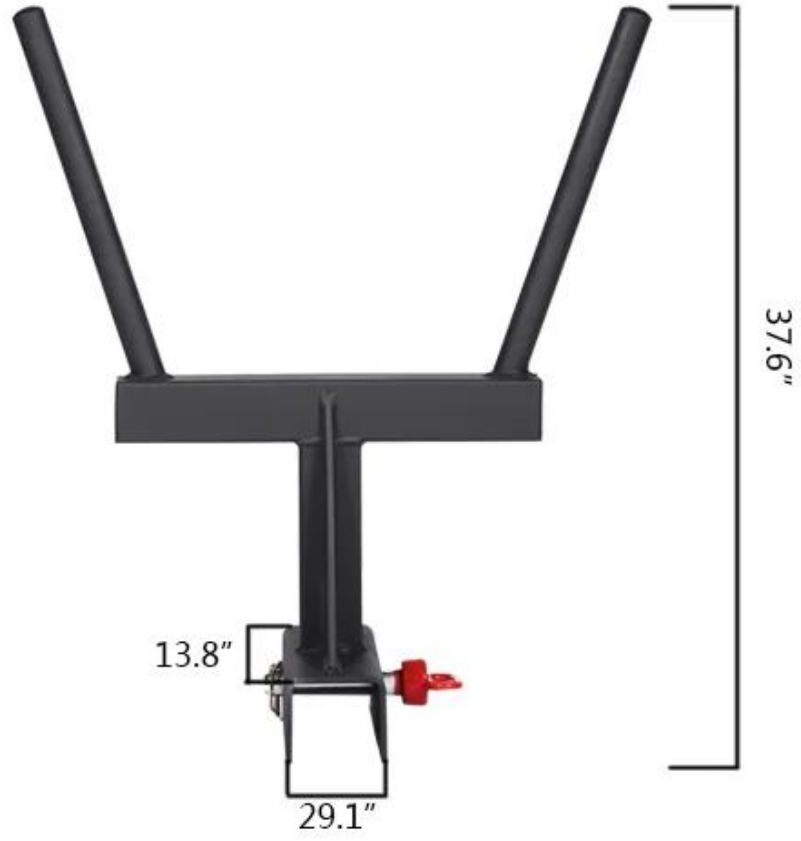



Unser Service

1. Sendungs- und Musterqualitätsverfolgung schließt Lebenszeit ein.
2. Jedes kleine Problem, das unserem Produkt passiert, wird umgehend gelöst.
3. Alle Ihre Anfrage wurde innerhalb von 24 Stunden beantwortet.
4. Produzieren Sie streng ein Kontrollsystem und arbeiten Sie eng mit starken Fitnessgerätefabriken zusammen
5. OEM / ODM-Bestellungen sind willkommen.
6. Qualitätsservice mit ganzem modernem Team, langjährige Exporterfahrung.

Unsere Firma

SHANDONG XINGYA SPORT FITNESS INC ist ein professionelles Trainingsgeräte-Unternehmen für die Entwicklung, Produktion und den Vertrieb von Hanteln, Hanteln, Kettlebell, Matten, Gestellen und anderen gummibeschichteten und tauchfähigen Produkten.

Mit den fortschrittlichen Produktionsanlagen und dem strengen Qualitätskontrollsystem, mit schönen Qualitätsprodukten und hoher Qualität, haben wir jetzt eine solide Geschäftsbeziehung mit Hunderten von Kunden auf der ganzen Welt aufgebaut, einschließlich Nordamerika, Europa, dem Nahen Osten und Asien. "Wert schaffen für alle Kunden mit Innovation und Qualität" ist unser unveränderliches Versprechen.

Wir hoffen aufrichtig, in Zukunft eine schöne und lange Zusammenarbeit mit Ihnen aufzubauen.



Office block



Office room



Workshop



fitness club



Warehouse

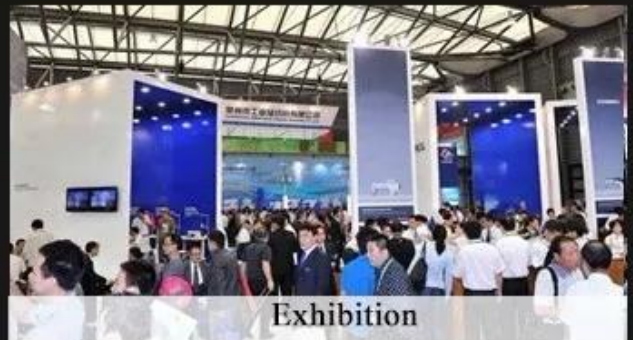

Exhibition

FAQ

F1: Kann ich die Preise aushandeln?

A1: Ja, wir starten möglicherweise eine Promotion, bei der manchmal mehr Rabatt gewährt wird. Wir können Rabatt für FCL von gemischten Produkten oder Großbestellungen einzelner Produkte gewähren.

Q2: was ist die mindestbestellmenge?

A2: Wir können kleine Bestellungen annehmen, die Preise werden jedoch höher sein.

F3: Wie lange brauchen Sie für Produktion und Lieferung?

A3: Bitte bestätigen Sie die Bestellmenge und die Lieferzeit, wenn Sie bereit sind, eine Bestellung aufzugeben.

Normalerweise benötigen wir 3-4 Arbeitstage, um nach Erhalt Ihrer Anzahlung zu produzieren, und alle Bestelldetails sind für reguläre Designs und Modelle bestätigt.

Transport auf dem Seeweg oder in der Luft, Zollabfertigung und Inlandstransport benötigen weitere

20-30 Tage. Bitte geben Sie Ihre Bestellungen im Voraus an, um sicherzustellen, dass Sie in der Hauptsaison Produkte verkaufen können.

F4: Wenn wir keinen Spediteur in China haben, können Sie das für uns tun?

A4: Wir haben Versandabteilung, Sie erhalten den besten Versandpreis und haben einen ausgezeichneten Service.

F5: Ich bin noch nie nach China gekommen. Können Sie mein Führer in China werden?

A5: Wir buchen das Hotel im Voraus für Sie und arrangieren, dass unser Fahrer Sie vom Flughafen zu unserem Unternehmen abholt. Wenn Sie den Markt oder die Fabrik besuchen möchten, können wir Ihnen einen Kollegen als Assistenten vermitteln.

Kontaktiere uns



Billy Zhu

WhatsApp: +86 18865279976

Wechat: +86 18865279976

E-Mail: billyzhu@xysfitness.cn