

Описание товара

С
Т
О
Й
К
И
С
П
Р
О
Ч
Н
Ы
М
И
М
О
Н
С
Т
Р
А
М
И
О
В
С
Е
Р
А
К
С
С
У
А
Р
Д
І
Р
-
Б
А
Р

С
Т
А
М
Л
Ь
Г
Н
Е
А
Р
Я
И
Т
А
Р
Л
У
Б
А
М
Ю
Д
И
Н
Д
И
В
И
Д
У
В
П
Б
Ш
И
Й
Л
О
Г
О
Т
И
П

П
р
о
и
з
в
о
д
и
т
р
е
л
ь
н
ы
е
у
ч
е
б
н
ы
е
о
б
р
а
з
о
в
а
н
и
е
с
т
а
н
о
в
о
к

П
р
о
и
з
в
о
д
и
т
е
л
ь
б
д
у
р
о
в
ы
х
у
с
т
а
н
о
в
о
к

О
Б
Ы
Ч
Н
Ы
Е
Х
А
Р
А
К
Т
Е
Р
И
С
Т
И
К
И
П
Р
О
Д
У
К
Т
А
С
О
Г
Л
А
С
Е
Н
Ц
И
Ф
И
К
А
М
Ц
И
Я
И
Е
Н
Т
О
В

Ч
е
р
н
ы
й
и
ц
и
н
ф
о
д
г
о
н
я
т
ь
L
/
С
Т
О
/
д
л
я
д
т
р
а
у
г
и
е

Продукты Показать

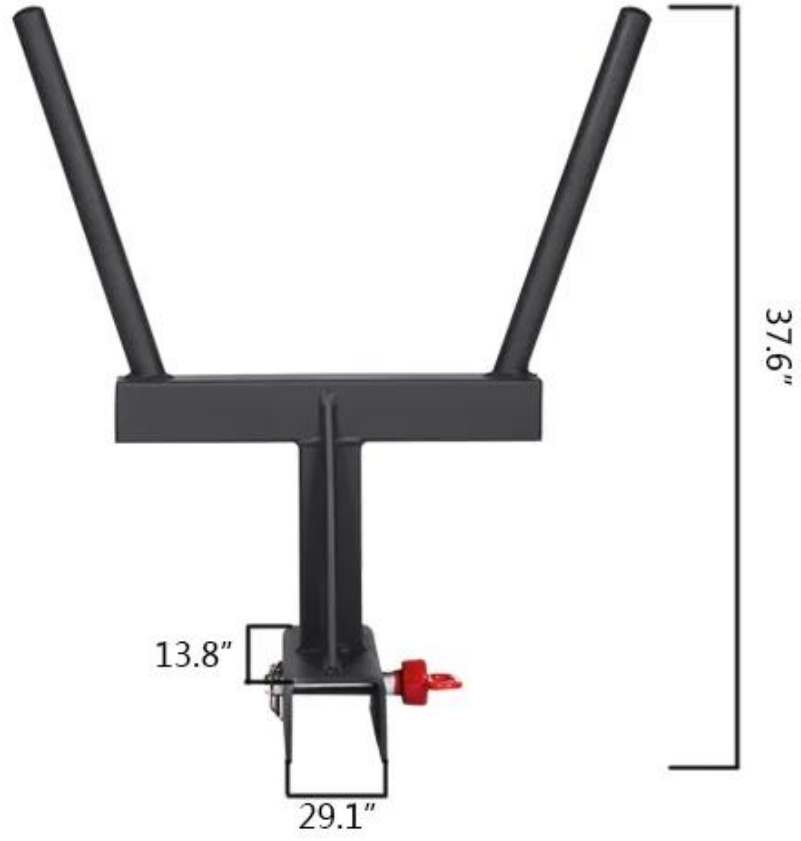



Наш сервис

1. Отгрузка и отслеживание качества образца включает в себя срок службы.
2. Любая небольшая проблема, возникающая с нашим продуктом, будет решена в кратчайшие сроки.
3. Весь ваш запрос ответил в течение 24 часов.
4. Строго производить систему управления и тесно сотрудничать с сильными заводами оборудования для тренажерного зала
5. Заказы OEM / ODM приветствуются.
6. Высокое качество обслуживания со всей современной командой, добавив многолетний опыт экспорта.

Наша компания

SHANDONG XINGYA SPORT FITNESS INC является профессиональным предприятием по разработке тренажеров, производство и продажа гантелей, штанги, гири, ковриков, стоек и других резиновых изделий с покрытием и окупанием.

На передовом производственном оборудовании и строгой системе контроля качества, с хорошим качеством продукции и высоким качеством, Теперь мы установили прочные деловые отношения с сотнями клиентов по всему миру, включая Северную Америку, Европа, Ближний Восток и Азия. «Создание ценности для всех клиентов с помощью инноваций и качества» - наше неизменное обещание.

Мы искренне надеемся построить хорошее и долгое сотрудничество с вами в будущем.



Office block



Office room



Workshop



fitness club



Warehouse

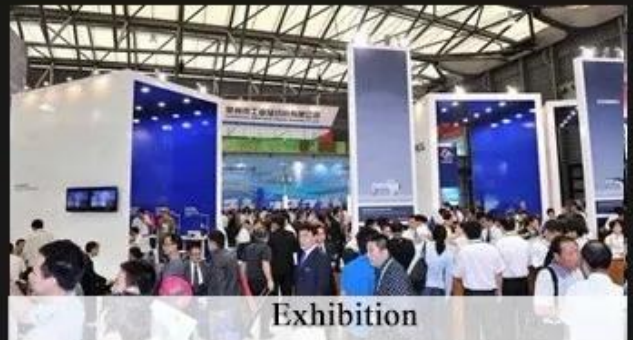

Exhibition

Часто задаваемые вопросы

Q1: я могу договориться о ценах?

A1: Да, мы можем запустить какую-то акцию, которая иногда предоставляла бы больше скидок.

Мы можем предоставить скидку для FCL смешанных продуктов или оптовых заказов отдельных продуктов.

Q2: какой минимальный объем заказа?

A2: Мы можем принять небольшие заказы, хотя цены будут выше.

Q3: сколько времени вы берете на производство и доставку?

A3: пожалуйста, подтвердите количество заказа, время доставки, когда вы готовы разместить заказ.

Обычно нам требуется 3-4 рабочих дня для производства после получения вашего депозита, и все детали заказа подтверждаются для обычных конструкций и моделей.

Перевозка морским или воздушным транспортом, растаможка и внутренняя перевозка понадобятся еще 20-30 дней.

Поэтому, пожалуйста, размещайте заказы заранее, чтобы убедиться, что у вас есть продукты для продажи в напряженный сезон.

Q4: Если у нас нет экспедитора в Китае, не могли бы вы сделать это для нас?

A4: у нас есть отдел доставки, вы получите лучшую цену доставки и отличный сервис.

Q5: я никогда не приезжал в Китай раньше, вы можете стать моим гидом в Китае?

A5: Мы забронируем отель для вас заранее и договоримся с нашим водителем, чтобы он забрал вас из аэропорта в нашу компанию,

Если вы хотите посетить рынок или фабрику, мы можем назначить нашего коллегу вашим помощником.