

## Product Descripción

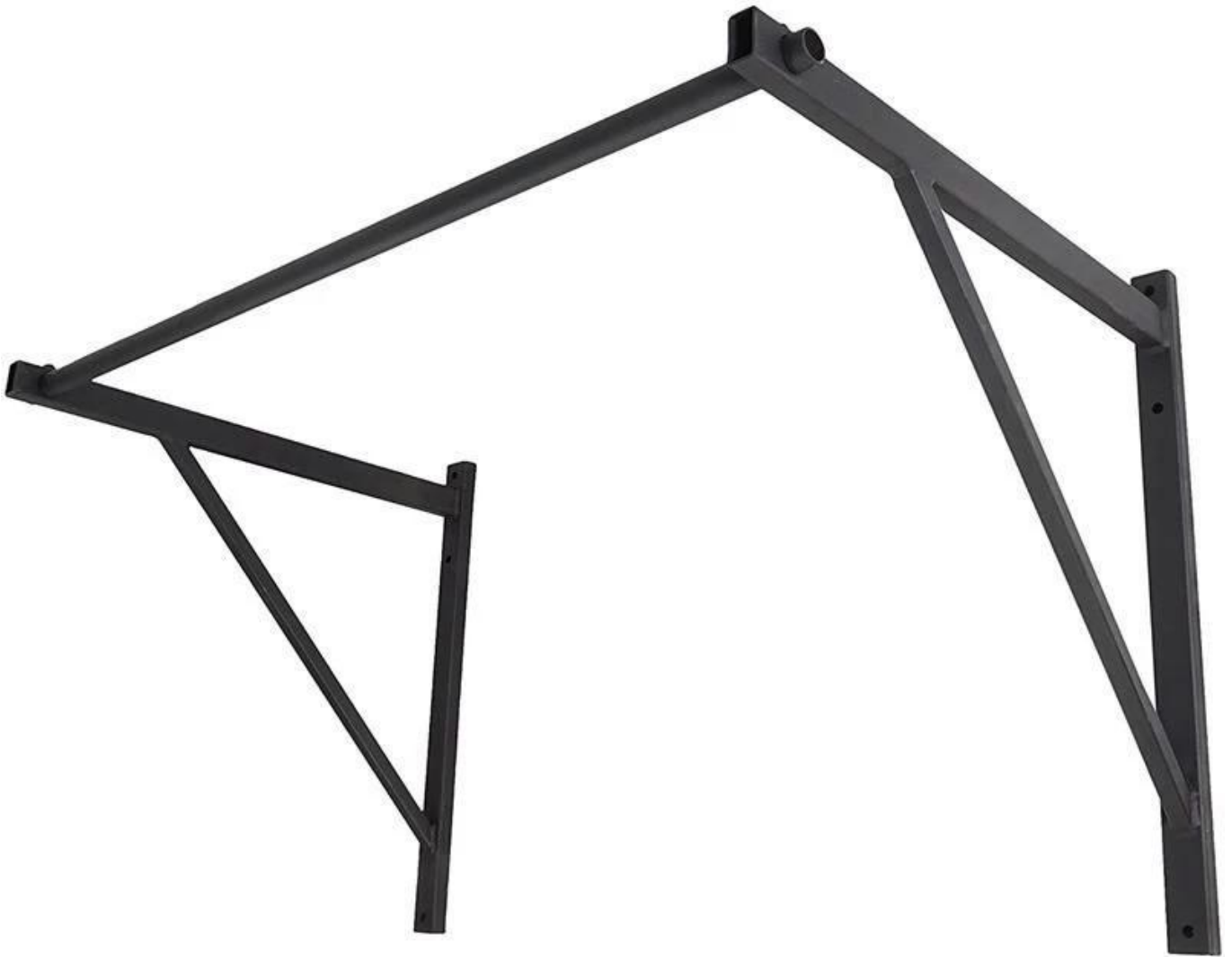

El xysfitness [pared montada barbilla tire de la barra](#) Utilice el teel de jurar-resistencia como nuestro [plataformas y bastidores de escala completa](#), Usted tiene metas de la fuerza que se pueden alcanzar solamente con una barra montada alto rendimiento construida para las ganancias serias. Esta barra de montaje de pared de levante proporciona la estructura que necesita para [formación de alto nivel](#) , y esta barra de extracción fácilmente añade entrenamientos de grado profesional a cualquier espacio enmarcado Stud con montaje en pared o techo.

Esta barra de tracción puede servir como una estación de anillos fiable, también. Si desea expandir la configuración para más atletas, puede encadenar los soportes adicionales al espaciarlos a 3-4 pies de distancia.

Para permitir más espacio para arenques pull-UPS, esta barra de tracción puede funcionar mejor como [estante de montaje en pared](#), así como para montajes en techos en gimnasios de garaje con techos más altos.

### **Especificaciones del producto**

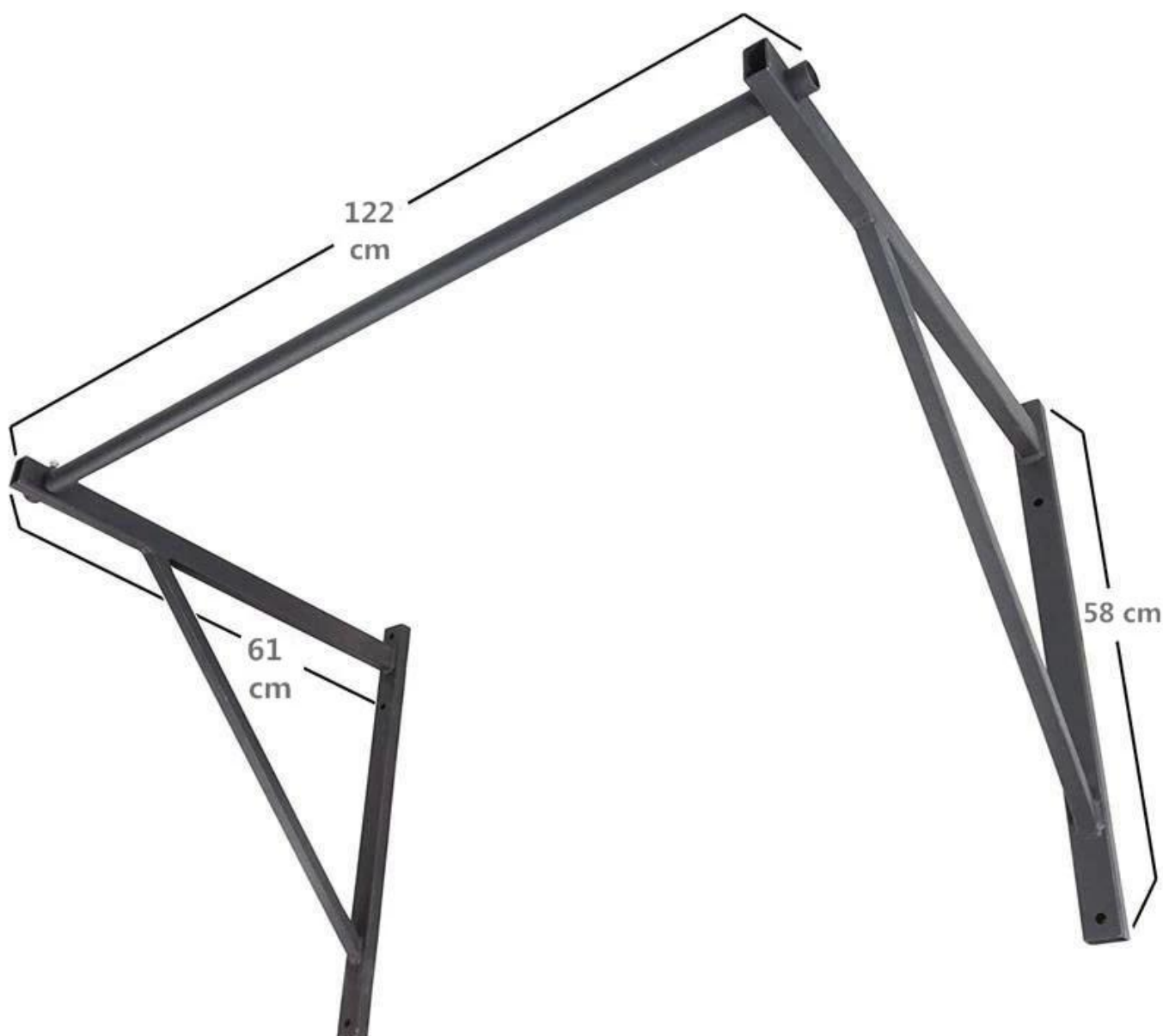

-Monte el tamaño: 61 × 58 × 122 cm

-N.w./g.w.: 12 kg/14

- Material: acero resistente al desgaste
- Dimensión del cartón: 124 × 54 × 10 cm
- Tamaño del tubo: 40 × 60 × 2.5m m
- Cargas del envase: 400 sistemas/20 pies
- Empaquetado: 1 sistema/cartones
- Insignia: insignia del cliente
- Aplicación: formación
- Color: negro, plateado, blanco



El tubo principal de esta barra de tracción.



Accesorios para la barra de tracción

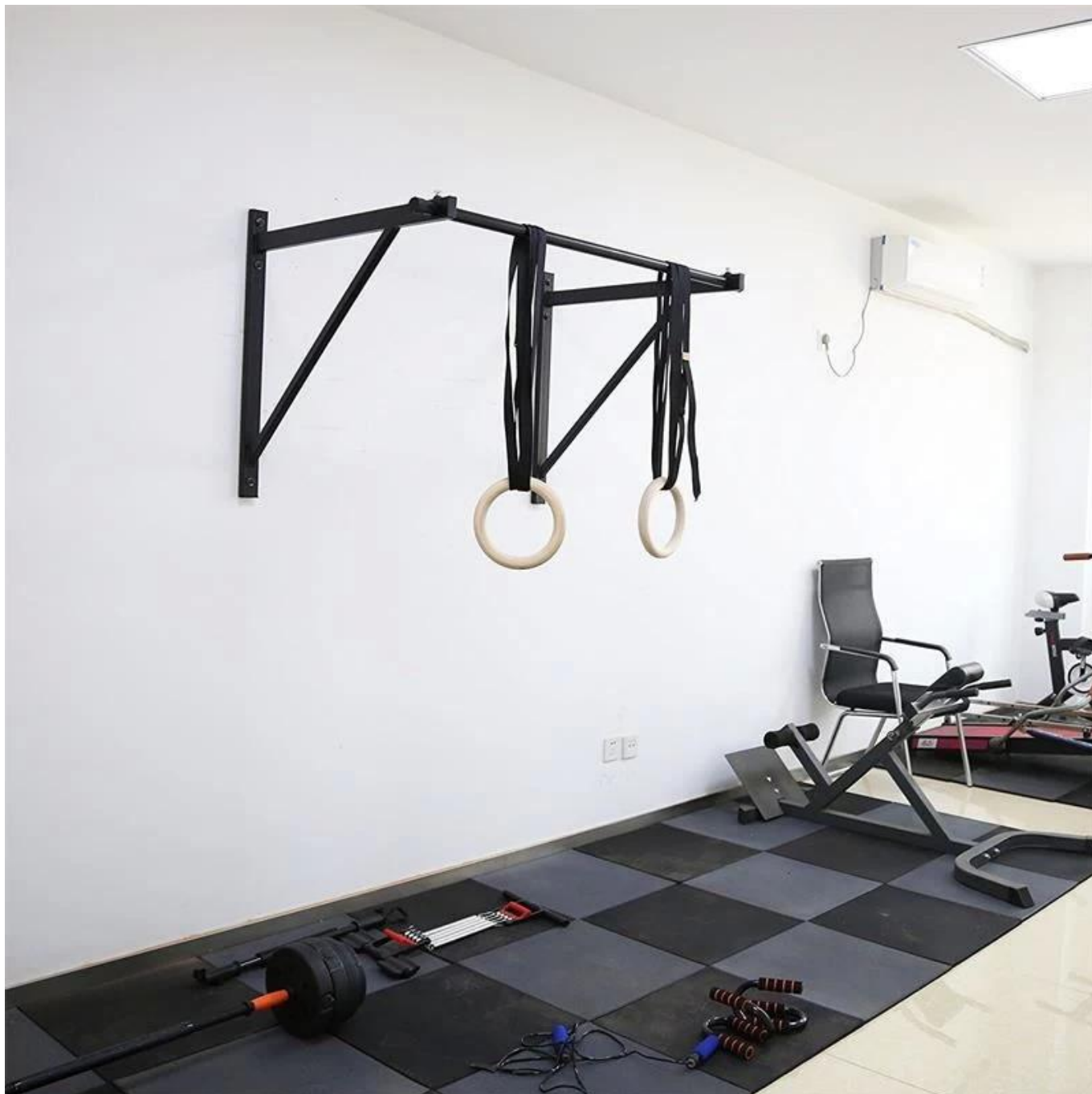

También puede colgar los anillos de gimnasia en la barra.

## **Empaquetado y entrega**

Detalles de empaquetado: